

# ROBBO

①

MANUALE  
ISTRUZIONI  
E CATALOGO  
RICAMBI

GB

INSTRUCTIONS  
MANUAL  
AND SPARE  
PARTS  
CATALOGUE

F

LIVRET  
D'INSTRUCTIONS  
ET CATALOGUE  
DES  
RECHANGES

D

ANLEITUNGSHEFT  
UND  
ERSATZTEIL-  
KATALOG

E

MANUAL DE  
INSTRUCCIONES  
Y CATÁLOGO  
DE RECAMBIOS

**Motoriduttore  
elettromeccanico  
per cancelli  
scorrevoli**

***Electromechanical  
gearmotor for  
sliding gates***

**Mototrédacteur  
électromécanique  
pour portails  
coulissants**

***Elektromechanischer  
Antrieb für  
Gleitore***

**Motorreductor  
electromecánico  
para cancelas  
correderas**

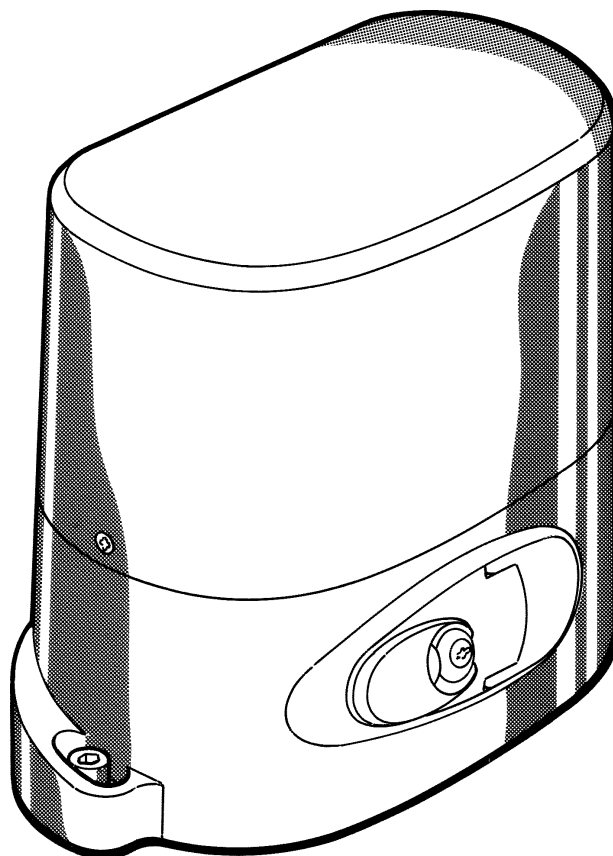

•  
nice®

CE

**QUESTO LIBRETTO È DESTINATO SOLO ALL'INSTALLATORE.**

L'installazione dovrà essere effettuata solamente da personale professionalmente qualificato in conformità a quanto previsto dalla legge n° 46 del 5 marzo 1990 e successive modifiche ed integrazioni e nel pieno rispetto delle norme UNI 8612.

**MODELLI E CARATTERISTICHE - MODELS AND CHARACTERISTICS - MODÈLES ET CARACTÉRISTIQUES  
MODELLE UND EIGENSCHAFTEN - MODELOS Y CARACTERÍSTICAS**

	(I)	(GB)	(F)	(D)	(E)
<b>ROK300 ROK3004</b>	Con centrale, 300 Kg. frizione elettronica.	<i>With central unit, 300 kg electronic clutch</i>	Avec centrale, 300 kg, embrayage électronique.	<i>Mit Steuereinheit, 300 kg, elektronische Kupplung.</i>	Con central, 300 Kg. embrague electrónico.
<b>RO 1000</b>	Con centrale, 600 Kg. frizione elettronica.	<i>With central unit, 600 kg electronic clutch</i>	Avec centrale, 600 kg, embrayage électronique.	<i>Mit Steuereinheit, 600 kg, elektronische Kupplung.</i>	Con central, 600 Kg. embrague electrónico.
<b>RO 1010</b>	Con centrale, 600 Kg. frizione elettronica.	<i>With central unit, 600 kg electric clutch</i>	Avec centrale, 600 kg, embrayage électrique.	<i>Mit Steuereinheit, 600 kg, elektrische Kupplung.</i>	Con central, 600 Kg. embrague eléctrico.
<b>RO 1040</b>	Con centrale, 600 Kg. frizione meccanica.	<i>With central unit, 600 kg mechanical clutch</i>	Avec centrale, 600 kg, embrayage mécanique.	<i>Mit Steuereinheit, 600 kg, mechanische Kupplung.</i>	Con central, 600 Kg. embrague mecánico.
<b>RO 1124</b>	Con centrale intelligente 400 Kg. encoder (24 V)	<i>RoboPlus with an intelligent unit, 400 kg - (24 V) encoder</i>	RoboPlus avec centrale intelligente, 400 kg - ecodeur (24 V).	<i>RoboPlus mit intelligenter Zentrale, 400 kg - (24 V) encoder</i>	RoboPlus con central inteligente, 400 kg.- encóder (24 V)

**DATI TECNICI - TECHNICAL DATA - DONNÉES TECHNIQUES - TECHNISCHE DATEN - DATOS TÉCNICOS**

	Unità di misura - <i>Unit of measure</i> Unité de mesure - <i>Maßeinheit</i> Unidad de medida	<b>ROK300 ROK3004</b>		<b>RO1000 RO1010 RO1040</b>		<b>RO1124</b>
Alimentazione - <i>Power supply</i> Alimentation - <i>Speisung</i> Alimentación	Vac	230 50Hz	110 60Hz	230 50Hz	110 60Hz	/
	Vdc					24
Potenza assorbita - <i>Absorbed power</i> Puissance absorbée <i>Aufgenommene Leistung</i> - Potencia absorbida	(W)	250	230	400		120
Assorbimento di linea - <i>Line input</i> Absorption de ligne - <i>Linienaufnahme</i> Absorción de la línea	(A)	1.2	2.2	1.8	3.4	0.5
Assorbimento motore - <i>Motor absorption</i> Absorption moteur - <i>Nennstrom des Motors</i> - Absorción del motor						5
Condensatore incorporato - <i>Condenser built-in</i> - Condensateur incorporé <i>Kondensator eingebaut</i> Condensator incorporado	µF	10	30	14	30	/
Grado di protezione - <i>Protection level</i> Indice de protection - <i>Schutzgrad</i> Grado de protección	IP	43				
Coppia - <i>Torque</i> - Couple <i>Drehmoment</i> - Par	Nm	10		17		10
Velocità - <i>Speed</i> - Vitesse <i>Geschwindigkeit</i> Velocidad de rotación nomina	m/s	0.18	0.22	0.18	0.22	0.2
Spinta max. - <i>Maximum thrust</i> Poussée maximum - <i>Max. Schub</i> Empuje max.	N	260		560		330
Peso max cancello - <i>Max. weight of gate</i> Poids max. portail - <i>Max. Gewicht Tor</i> Peso máximo de la cancela	kg	300		600		400
Temperatura di esercizio - <i>Working temperature</i> - Température de service <i>Betriebstemperatur</i> - Temperatura de servicio	°C	-20° ÷ +70°				
Termoprotezione - <i>Thermal protection</i> Protection Thermique - <i>Wärmeschutz</i> Termoprotección		140°				/
Classe di isolamento - <i>Insulation class</i> Classe d'isolement - <i>Isolierungsklasse</i> Clase de aislamiento		1				
Ciclo di lavoro - <i>Working cycle</i> Cycle de travail - <i>Arbeitszyklus</i> Ciclo de trabajo	%	30				80
Peso motore - <i>Motor weight</i> Poids moteur - <i>Motorgewicht</i> Peso del motor	kg	10				

**I VERIFICHE E PRELIMINARI**

**GB CHECKING AND PRELIMINARY PROCEDURES**

**F CONTRÔLES PRÉLIMINAIRES**

**D PRÜFUNGEN UND VORBEREITEN DE ARBEITEN**

**E CONTROLES Y PRELIMINARES**

A) Leggere attentamente le istruzioni.

B) Prima di passare all'installazione, accertarsi che la struttura del cancello sia solida ed appropriata.

C) Accertarsi che il cancello, durante tutto il suo movimento, non subisca punti di attrito e che non vi sia pericolo di deragliamento.

D) Accertarsi della presenza dei franchi di sicurezza.

A) Read the instructions carefully.

B) Before starting installation, ensure that the structure of the gate is sturdy and appropriate.

C) Ensure that there is no point of friction during the entire movement of the gate and that there is no danger of derailment.

D) Ensure that the safety side panels are present.

A) Lire attentivement les instructions.

B) Avant de passer à l'installation, s'assurer que la structure de la grille soit solide et appropriée.

C) S'assurer que la grille n'ait pas de points de frottement durant tout le mouvement et qu'il n'y a pas de danger de déraillement.

D) S'assurer que les côtés de sécurité sont présents

A) Lesen Sie die Anleitungen aufmerksam durch.

B) Vor der Installation sicherstellen, daß die Struktur Ihres Tors solide und für die Montage geeignet ist.

C) Sicherstellen, daß das Tor während der gesamten Bewegung auf keine Reibpunkte trifft und keine Entgleisungsgefahr besteht.

D) Stellen Sie die Präsenz der Sicherheitsflanken sicher.

A) Leer atentamente las instrucciones.

B) Antes de efectuar la instalación, comprobar que la estructura de la cancela sea robusta y adecuada.

C) Comprobar que la cancela, durante todo su movimiento, no presente puntos de roce y que no exista peligro de descarrilamiento.

D) Comprobar la presencia de los costados de seguridad.

**QUADRO D' INSIEME - OVERALL PICTURE - CADRE GÉNÉRAL - ÜBERSICHTZEICHUNG - ESQUEMA DE CONJUNTO**

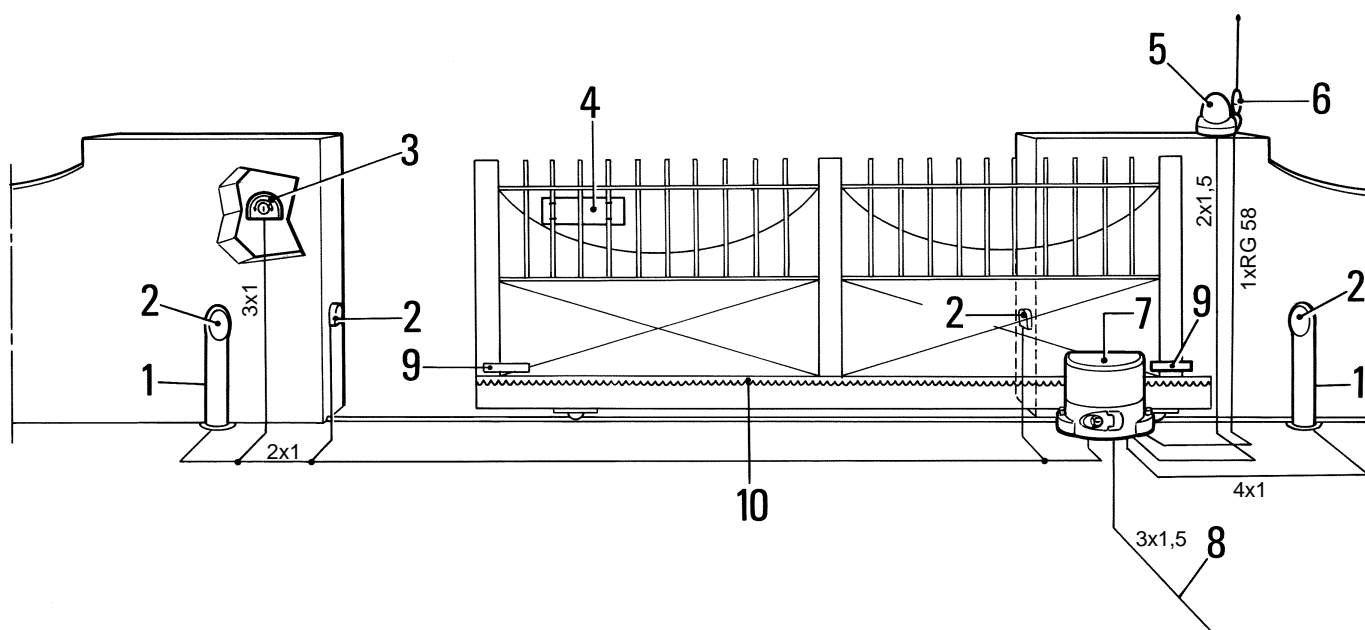

**I**

**GB**

**F**

**D**

**E**

- 1) Colonnina.
- 2) Fotocellula.
- 3) Selettore a chiave o tastiera digitale.
- 4) Cartello di avvertenza.
- 5) Lampeggiatore.
- 6) Antenna.
- 7) Robo.
- 8) Linea di alimentazione.
- 9) Staffe per finecorsa.
- 10) Cremagliera.

- 1) Column
- 2) Photocell
- 3) Key selector or digital keypad
- 4) Warning sign
- 5) Flashing light
- 6) Aerial
- 7) Robo
- 8) Power supply line
- 9) Stroke end brackets
- 10) Rack

- 1) Colonne de support
- 2) Cellule photoélectrique
- 3) Sélecteur à clé et clavier digital
- 4) Panneau d'avertissement
- 5) Clignotant
- 6) Antenne
- 7) Robo
- 8) Ligne d'alimentation
- 9) Pattes de fin de course
- 10) Crémaillère

- 1) Säule
- 2) Fotozelle
- 3) Wahlschalter mit Schlüssel oder Tastfeld
- 4) Hinweisschild
- 5) Blinklampe
- 6) Antenne
- 7) Robo
- 8) Speisungsleitung
- 9) Anschlagbügel
- 10) Zahnstange

- 1) Columnita.
- 2) Fotocélula.
- 3) Selector de llave o teclado digital.
- 4) Placa de advertencia.
- 5) Luz intermitente.
- 6) Antena.
- 7) Robo.
- 8) Línea de alimentación.
- 9) Bidas para fin de carrera.
- 10) Cremallera.

FIG. 1

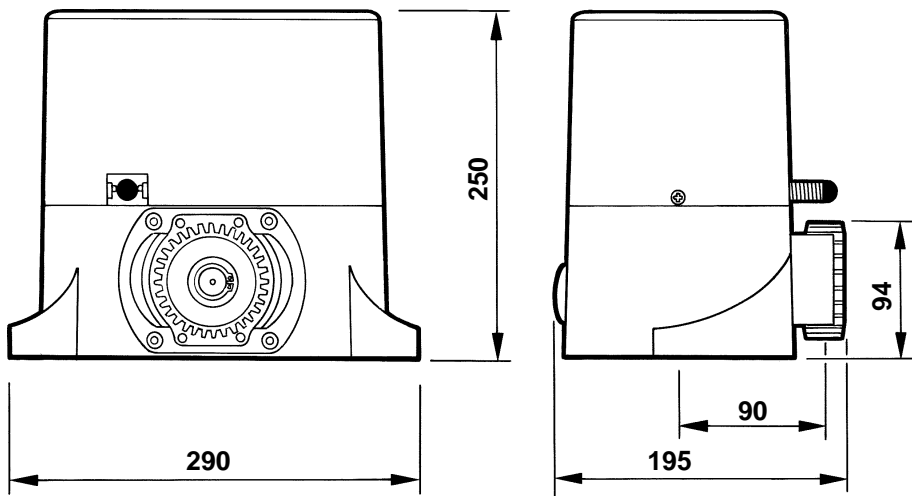

MANOVRA MANUALE - MANUAL OPERATION - MANOEUVRE MANUELLE -  
MANUELLE HANDHABUNG - MANIOBRA MANUAL

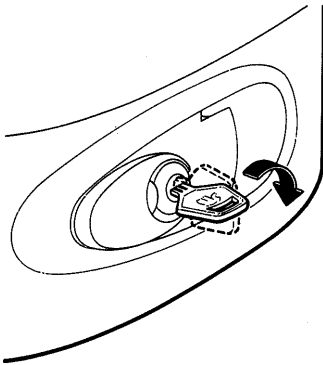

FIG. 2

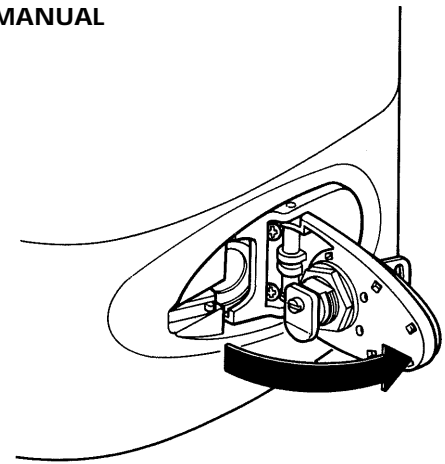

FIG. 3

(I)

1) Fare scorrere all'indietro il copriserratura.  
2) Inserire la chiave e ruotarla in senso orario di 90° (Fig. 2).  
3) Tirare a se la maniglia agendo dapprima sulla chiave stessa fino a portarla perpendicolare al ROBO (Fig. 3).

(GB)

1) Slide the key cover back.  
2) Insert the key and turn it clockwise by 90° (Fig. 2).  
3) Pull out the handle via the key until it is perpendicular to the ROBO (Fig. 3).

(F)

1) Faire coulisser vers l'arrière le cache-serrure.  
2) Introduire la clé et la tourner de 90° dans le sens des aiguilles d'une montre (Fig. 2).  
3) Tirer vers soi la poignée en agissant d'abord sur la clé proprement dite de manière à la placer perpendiculairement au ROBO (Fig. 3)

(D)

1) Die Abdeckung des Schlosses zurückschieben.  
2) Den Schlüssel einstecken und um 90° nach rechts drehen (Abbildung 2).  
3) Den Griff an dem Schlüssel nach vorne ziehen, bis er senkrecht zu Robo steht (Abbildung 3).

(E)

1) Hacer deslizar hacia atrás el cubrecerradura.  
2) Introducir la llave y girarla en el sentido de las agujas del reloj por 90° (Fig. 2).  
3) Tirar hacia sí de la manilla, maniobrando primero con la misma llave hasta colocarla perpendicularmente al ROBO (Fig. 3).

### I FISSAGGIO PIASTRA DI BASE

Rispettando le misure d'ingombro (Fig. 1), fissare a terra la piastra di base mediante 4 robusti tasselli ad espansione (Fig. 4) oppure annegarla nel calcestruzzo.

Prevedere una o più guaine per il passaggio dei cavi elettrici (Fig. 4).

**N.B. Se il cancello supera i 200 Kg di peso, oppure lavora in condizioni gravose, è obbligatorio annegare totalmente nel calcestruzzo la piastra di base.**

### GB FITTING THE BASE PLATE

Observing the overall dimensions (Fig. 1), fix the base plate to the ground by means of 4 strong rawl plugs (Fig. 4) or bury the counterplate in the concrete.

**N.B. If the gate weights over 200 kg or operates in difficult conditions, the base plate must be entirely buried in concrete.**

### F FIXATION PLAQUE DE BASE

En respectant les dimensions d'encombrement (Fig. 1), fixer au sol la plaque de base à l'aide de 4 vis à expansion (Fig. 4) ou bien noyer dans le ciment la contre-plaque.

Prévoir une ou plusieurs gaines pour le passage des câbles électriques (Fig. 4)

**N.B. Si la grille pèse plus de 200 kg ou travaille dans des conditions difficiles, il faut noyer complètement la plaque de base dans le béton.**

### D BEFESTIGUNG DER GRUNDPLATTE

Die Grundplatte unter Beachtung der Abmessungen (Abbildung 1) mit vier soliden Expansionsdübeln am Boden befestigen (Abbildung 4) an dem die mitgelieferte Platte befestigt wird, in den Beton eingießen.

Ein oder mehrere Kabelrohre für die Elektrokabel verlegen (Abbildung 4).

**Hinweis. Wenn das Gewicht des Tores 200 kg übersteigt oder wenn das Tor unter erschwerten Bedingungen arbeitet, muß die Grundplatte vollständig in Beton eingebettet werden.**

### E FIJACIÓN DE LA PLACA DE BASE

Respetando las medidas externas (Fig. 1), fijar al suelo la placa de base mediante 4 resistentes tacos de expansión (Fig. 4), o bien introducir en hormigón la contraplaca.

Preparar una o varias vainas para el paso de los cables eléctricos (Fig. 4).

**Nota. Si la cancela supera los 200 kg de peso o bien trabaja en condiciones gravosas, es obligatorio sumergir totalmente en el hormigón la placa de base.**

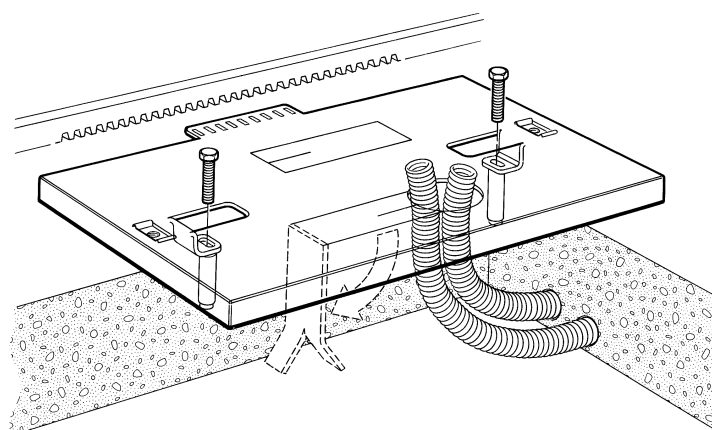

FIG. 4

## ① FISSAGGIO MOTORIDUTTORE

Togliere il coperchio svitando le viti (Fig. 5).  
 Appoggiare il motoriduttore sulla piastra.  
 Inserire le due viti a brugola (Fig. 6).  
 Posizionare il motoriduttore in funzionamento manuale.  
 Predisporre la cremagliera.  
 Appoggiare sull'ingranaggio il primo elemento di cremagliera (Fig. 7) e bloccarlo con viti e distanziali al cancello, facendo scorrere l'anta.  
 Per un corretto posizionamento degli altri elementi è necessario utilizzare un elemento che funzioni da contro cremagliera (Fig. 8).  
 È importante che fra cremagliera ed ingranaggio ci sia un certo gioco (almeno 1 mm) in modo che il peso del cancello non gravi mai sul motoriduttore.  
 Qualora la regolazione consentita dalla cremagliera non fosse sufficiente, è possibile compensare l'altezza del motoriduttore agendo sulle quattro viti (Fig. 9).  
 È importante bloccare energicamente le due viti a brugola (Fig. 6), assicurandosi che durante tutta la corsa del cancello, il motoriduttore sia ben saldo a terra.  
 Posizionare in modo approssimativo le due staffe di finecorsa sulla cremagliera ed agendo manualmente sul cancello, procedere al fissaggio definitivo.

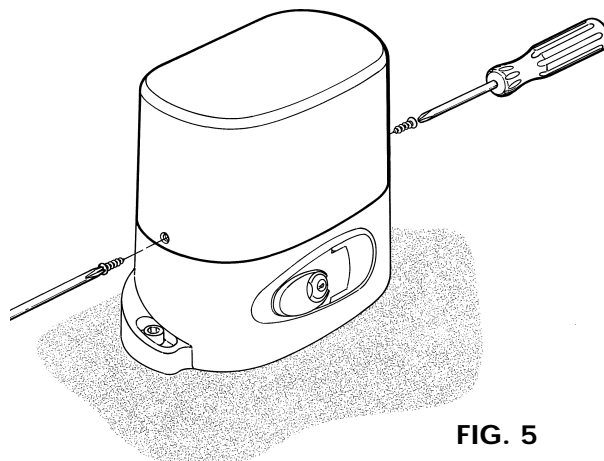

FIG. 5

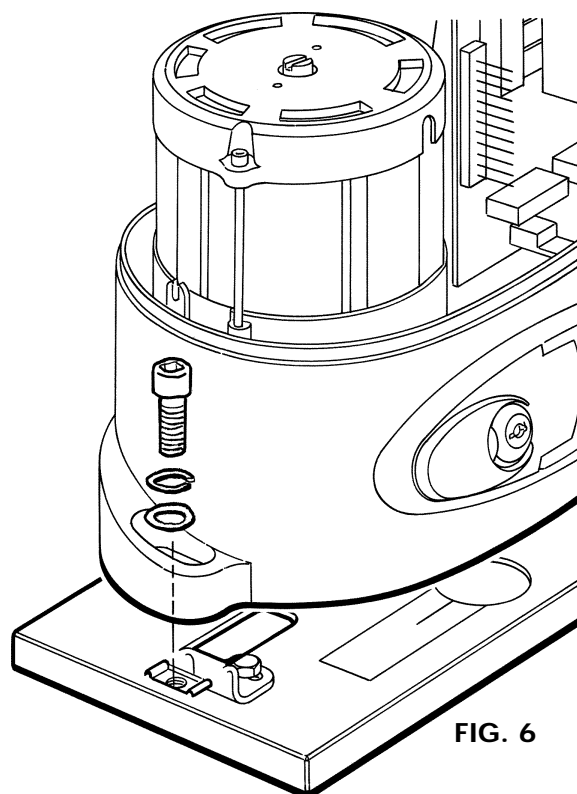

FIG. 6

## Ⓒ FITTING THE GEARMOTOR

Remove the cover unscrewing the screws (Fig. 5).  
 Rest the gearmotor on the plate.  
 Insert the two socket head screws (Fig. 6).  
 Set the gearmotor to manual operation.  
 Fit the rack.  
 Rest the first rack element on the gear (Fig. 7) and lock it to the gate with screws and spacers, sliding the gate backwards and forwards.  
 For correct positioning of the other elements, a counter-rack element must be used (Fig. 8).  
 There must be a clearance between the rack and gear of at least 1 mm so that the gate never weighs on the gearmotor.  
 If the rack adjustment is not sufficient, the height of the gearmotor can be raised via the four screws (Fig. 9).  
 It is important to lock the two socket head screws tightly (Fig. 6) ensuring that the gearmotor is firmly secured to the ground during the whole gate travel.  
 Position the two limit stop brackets approximately on the rack and move the gate by hand to fix them in place.

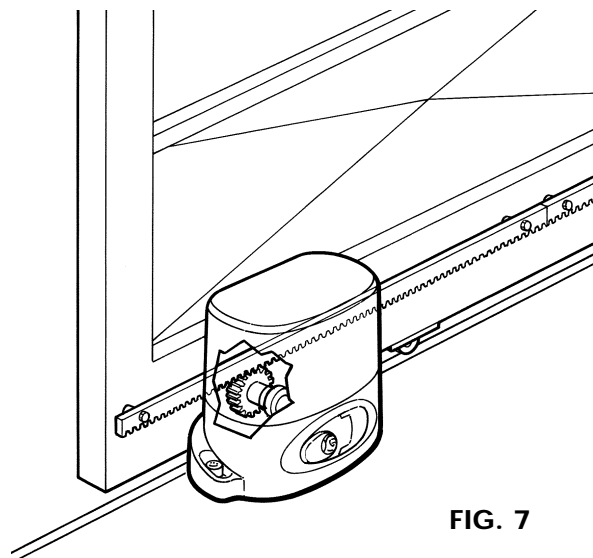

FIG. 7

**F) FIXATION MOTORÉDUCTEUR**

Enlever le couvercle en dévissant les vis (Fig. 5).  
 Poser le motoréducteur sur la plaque.  
 Introduire les deux vis avec hexagone en creux (Fig. 6)  
 Positionner le motoréducteur en fonctionnement manuel.  
 Préparer la crémaillère.  
 Poser sur l'engrenage le premier élément de la crémaillère (Fig. 7) et le bloquer avec des vis et des entretoises au portail en faisant coulisser celui-ci.  
 Pour un positionnement correct des autres éléments, il est important d'utiliser un élément faisant fonction de contre-crémaillère (Fig. 8).  
 Il est important de laisser un certain jeu (au moins 1 mm) entre crémaillère et engrenage de manière que le poids du portail ne porte jamais sur le motoréducteur.  
 Si le réglage permis par la crémaillère se révèle insuffisant, on peut compenser la hauteur du motoréducteur en agissant sur les quatre vis (Fig. 9).  
 Il est important de bloquer énergiquement les deux vis avec hexagone en creux (Fig. 6) en s'assurant que durant toute la course du portail le motoréducteur est bien fixé au sol.  
 Positionner de manière approximative les deux brides de fin de course sur la crémaillère et en agissant manuellement sur le portail, procéder à la fixation définitive.

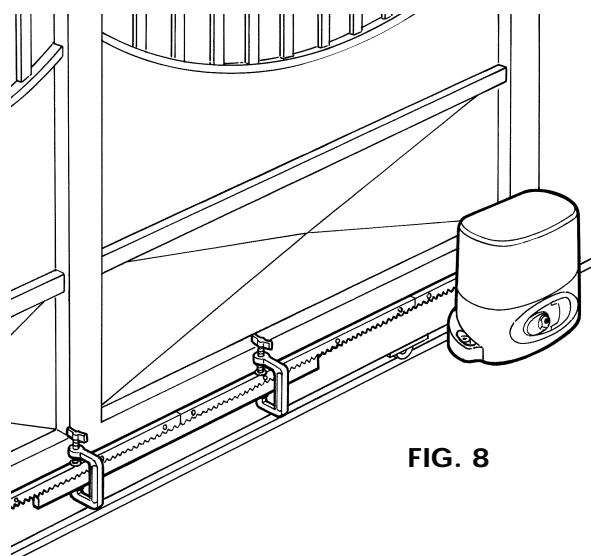

FIG. 8

**D) BEFESTIGUNG DES ANTRIEBS**

*Die Schrauben lösen und den Deckel abnehmen (Abbildung 5).*  
*Den Antrieb auf der Platte aufsetzen.*  
*Die beiden Inbusschrauben einsetzen (Abbildung 6).*  
*Den Antrieb auf manuellen Betrieb stellen.*  
*Die Zahnstange anbringen.*  
*Das erste Zahnstangenelement in das Zahnrad einsetzen (Abbildung 7), mit den Schrauben sperren und mit dem Torflügel mit dem Tor ausrichten.*  
*Für eine korrekte Ausrichtung der übrigen Elemente ist es wichtig, ein Element zu wählen, daß von der Mitte der Zahnstange arbeitet (Abbildung 8).*  
*Es ist wichtig, daß sich ein gewisses Spiel zwischen Zahnstange und Zahnrad befindet (zumindest 1 mm), damit das Gewicht des Tors nie auf dem Antrieb lastet.*  
*Es ist möglich, die Höhe des Antriebs mit den vier Schrauben auszugleichen (Abbildung 9), wenn die von der Zahnstange gestattete Einstellung nicht ausreichend ist.*  
*Es ist äußerst wichtig, die beiden Inbusschrauben (Abbildung 6) fest anzuziehen, um sicherzustellen, daß der Antrieb bei der Bewegung des Tors sicher am Boden befestigt ist.*  
*Die beiden Endanschlagwinkel ungefähr an der Zahnstange ausrichten und durch manuelles Einwirken auf das Tor die definitive Befestigung ausführen.*

**E) FIJACIÓN DEL MOTORREDUCTOR**

Quitar la tapa destornillando los dos tornillos (Fig. 5).  
 Apoyar el motorreductor sobre la placa.  
 Introducir los dos tornillos Allen (Fig. 6).  
 Poner el motorreductor en funcionamiento manual.  
 Preparar la cremallera.  
 Apoyar sobre el engranaje el primer elemento de cremallera (Fig. 7) y sujetarlo con tornillos y separadores a la cancela, haciendo deslizar la hoja.  
 Para colocar correctamente los demás elementos es importante utilizar un elemento que sirva de contra-cremallera (Fig. 8).  
 Es importante que entre la cremallera y el engranaje haya cierto juego (por lo menos 1 mm) de manera que el peso de la cancela no efectúe presión nunca sobre el motorreductor.  
 En caso de que la regulación permitida por la cremallera no fuera suficiente, se puede compensar la altura del motorreductor actuando sobre los cuatro tornillos (Fig. 9).  
 Es importante bloquear muy fuerte los dos tornillos Allen (Fig. 6), asegurándose que a lo largo de toda la carrera de la cancela, el motorreductor se encuentre bien firme en tierra.  
 Colocar de modo aproximado los dos estribos de fin de carrera sobre la cremallera y actuando manualmente sobre la cancela, proceder a fijarla definitivamente.

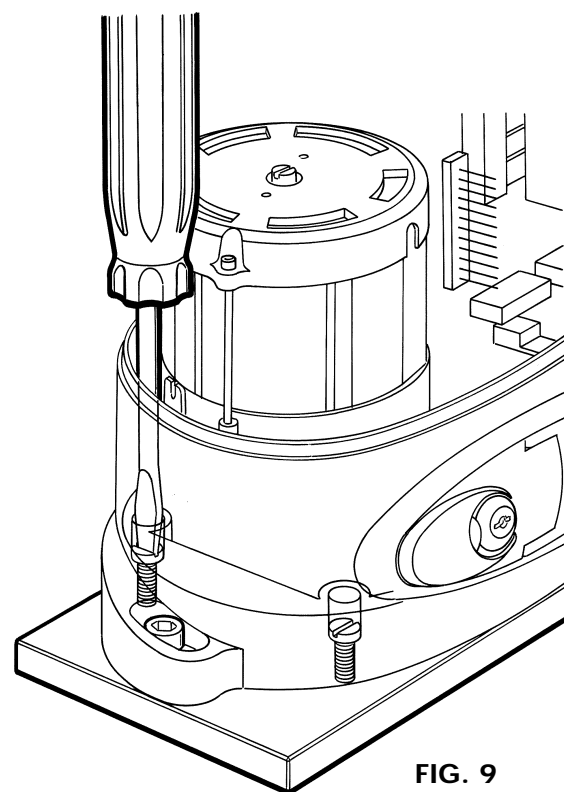

FIG. 9

## ① REGOLAZIONE DELLA FRIZIONE MECCANICA RO1020

Agire con cacciavite sulla vite (Fig. 10).

**Attenzione, il motoriduttore viene fornito con la frizione regolata al massimo; occorre che inizialmente si diminuisca la coppia.**

Per aumentare la coppia ruotare in senso orario.  
Per diminuire la coppia ruotare in senso antiorario.

## Ⓒ ADJUSTING THE MECHANICAL FRICTION RO1020

Adjust the screw using a screwdriver (Fig. 10).

**Caution - the gearmotor is supplied with the clutch set to maximum; the torque must be initially reduced.**

To increase the torque turn clockwise.  
To reduce the torque turn anti-clockwise.

## Ⓕ RÉGLAGE DE L'EMBRAYAGE MÉCANIQUE RO 1020

Agir avec un tournevis sur la vis (Fig. 10).

**Attention, le motoréducteur est fourni avec l'embrayage réglé au maximum; au début, il faut en diminuer le couple.**

Pour augmenter le couple, tourner dans le sens des aiguilles d'une montre.  
Pour diminuer le couple, tourner dans le sens contraire aux aiguilles d'une montre.

## Ⓖ EINSTELLUNG DER MECHANISCHEN KUPPLUNG RO1020

Mit einem Schraubenzieher die Schraube drehen (Abbildung 10).

**Achtung, der Antrieb wird mit auf das Maximum eingestellter Kupplung geliefert; zu Beginn muß das Drehmoment verringert werden.**

Zum Anheben des Drehmoments nach rechts drehen.  
Zum Verringern des Drehmoments nach links drehen.

## Ⓗ EINSTELLUNG DER MECHANISCHEN KUPPLUNG RO1020

Actuar con un destornillador sobre el tornillo (Fig. 10).

**Atención, el motorreductor es suministrado con el embrague regulado al máximo; al empezar, es necesario reducir el par.**

Para aumentar el par girar en el sentido de las agujas del reloj.  
Para disminuir el par girar en el sentido contrario al de las agujas del reloj.

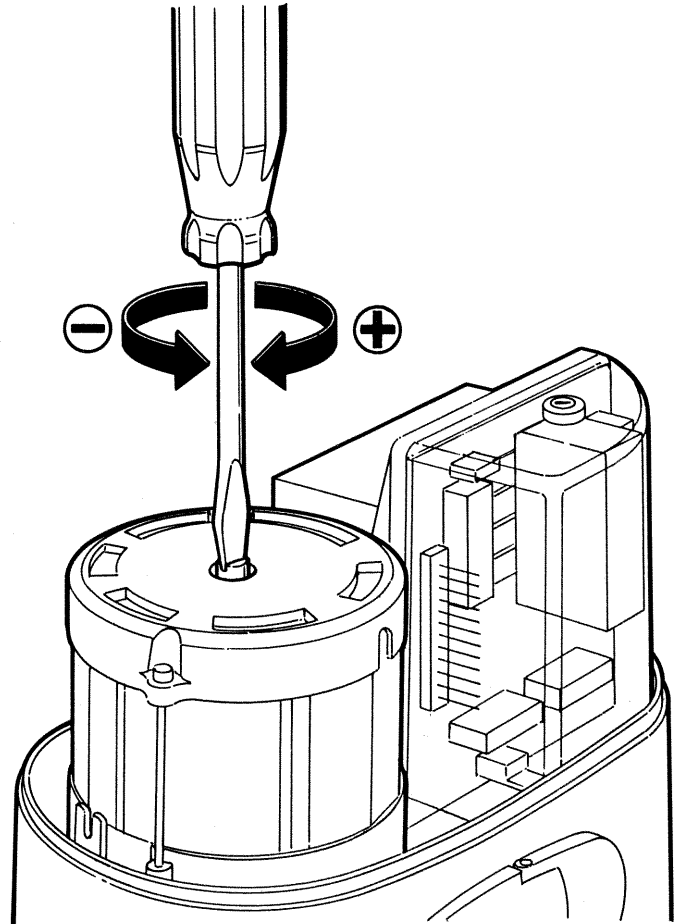

FIG. 10



**I REGOLAZIONE DELLA FRIZIONE ELETTRICA  
RO1010**

La regolazione della coppia è affidata al trasformatore incorporato.  
Vi sono 5 posizioni con indicazioni 30% ÷ 100% (Fig. 11).

**GB ADJUSTING THE ELECTRIC CLUTCH  
RO1010**

The incorporated transformer regulates the torque.  
There are 5 positions marked 30% - 100%. (Fig. 11).

**F RÉGLAGE DE L'EMBRAYAGE ÉLECTRIQUE  
RO 1010**

Le réglage du couple est assuré par le transformateur incorporé.  
Il y a 5 positions avec indications 30% ÷ 100% (Fig. 11).

**D EINSTELLUNG DER ELEKTRISCHEN KUPPLUNG  
RO1010**

Die Einstellung des Drehmoments erfolgt durch den integrierten Transformator.  
Es gibt fünf Positionen mit der Anzeige 30 % bis 100 % (Abbildung 11)

**E REGULACION DEL EMBRAGUE ELECTRICO  
RO1010**

La regulación del par es efectuada por el transformador incorporado.  
Se encuentran marcadas 5 posiciones con indicaciones 30%÷100% (Fig. 11).

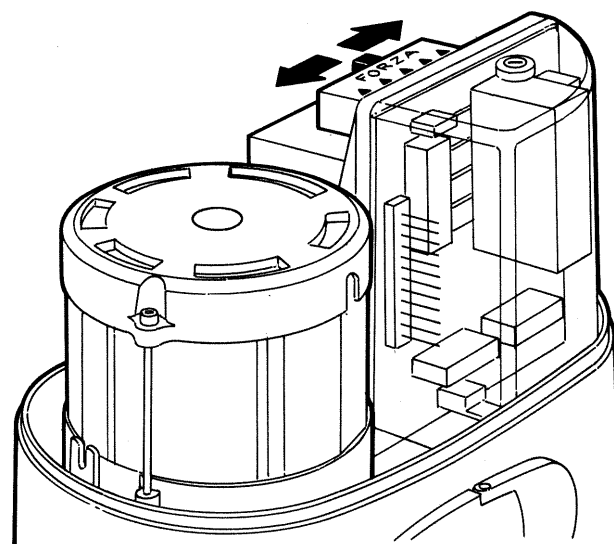

FIG. 11

**I REGOLAZIONE DELLA FRIZIONE ELETTRONICA  
RO1000 / RO1024**

La regolazione della coppia è di tipo elettronico. (Fig. 12)  
**Attenersi alle istruzioni allegate della centralina elettronica.  
EFFETTUARE TUTTE LE REGOLAZIONI RISPETTANDO LE NORMATIVE  
VIGENTI.**

**GB ADJUSTING THE ELECTRONIC CLUTCH  
RO1000/RO1024**

The torque is electronically adjusted (Fig. 12).  
**Follow the instructions enclosed with the electronic control unit.  
PERFORM ALL ADJUSTMENTS IN COMPLIANCE WITH CURRENT  
REGULATIONS.**

**F RÉGLAGE DE L'EMBRAYAGE ÉLECTRONIQUE  
RO 1000/RO1024**

Le réglage du couple est de type électronique (Fig. 12).  
**Suivre les instructions fournies avec la centrale électronique.  
EFFETUER TOUS LES RÉGLAGES EN RESPECTANT LES NORMES EN  
VIGUEUR.**

**D EINSTELLUNG DER ELEKTRONISCHEN KUPPLUNG  
RO1000/RO1024**

Die Einstellung des Drehmoments erfolgt elektronisch (Abbildung 12).  
**Halten Sie sich an die mit der Steuereinheit gelieferten Anweisungen.  
ALLE EINSTELLUNGS-ARBEITEN UNTER BEACHTUNG DER  
GELTENDEN VORSCHRIFTEN VORNEHMEN.**

**E REGULACION DEL EMBRAGUE ELECTRÓNICO  
RO1000/RO1024**

La regulación del par es de tipo electrónico (Fig. 12).  
**Seguir las instrucciones adjuntas de la centralita electrónica.  
EFECTUAR TODAS LAS REGULACIONES RESPETANDO LAS NORMAS  
VIGENTES.**

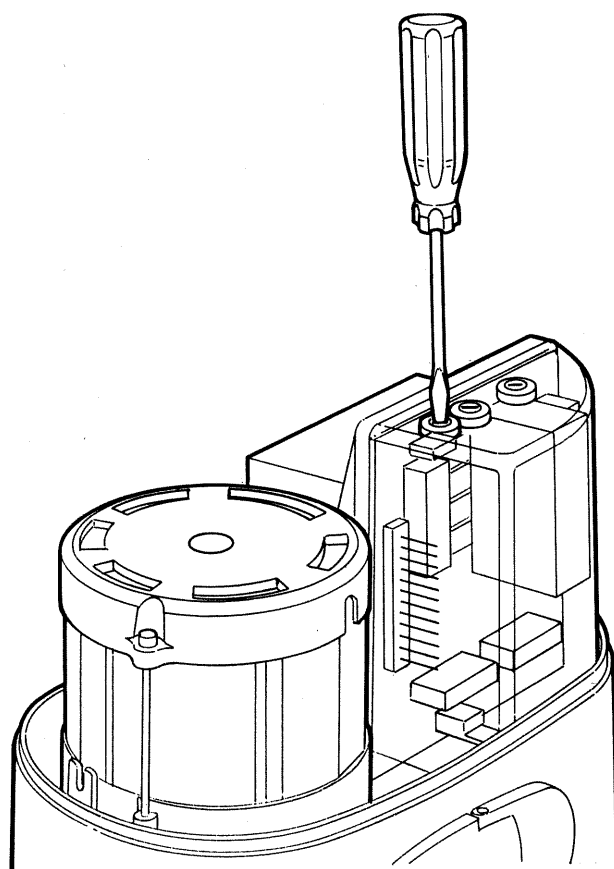
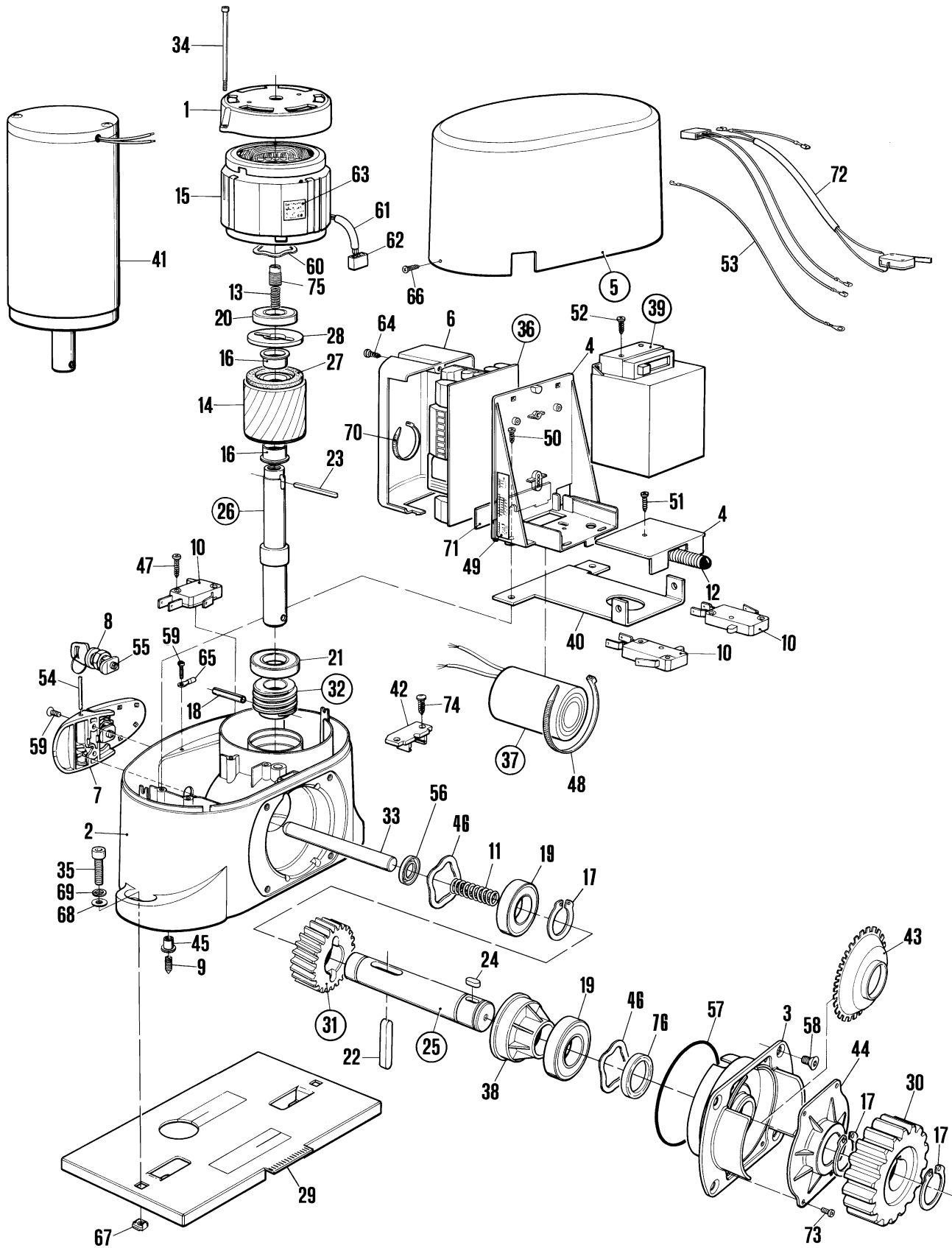

FIG. 12

# ROBO

- (I) CATALOGO RICAMBI    (GB) SPARE PARTS CATALOGUE  
 (F) CATALOGUE DES RECHANGES    (D) ERSATZTEILKATALOG    (E) CATÁLOGO DE RECAMBIOS



- (I) Per i ricambi N° 26 - 36 - 37 - 39 - 25 - 31 - 5 - 32, specificare il modello di "ROBO".  
 (GB) For parts no. 26 - 36 - 37 - 39 - 25 - 31 - 5 - 32, please specify the ROBO model.  
 (F) Pour les pièces de rechange n° 26 - 36 - 37 - 39 - 25 - 31 - 5 - 32, préciser le modèle de "ROBO".  
 (D) Bei den Ersatzteilen 26 - 36 - 37 - 39 - 25 - 31 - 5 - 32, immer das Modell von "ROBO" angeben.  
 (E) Para las piezas de repuesto N° 26 - 36 - 37 - 39 - 25 - 31 - 5 - 32, especificar el modelo de "ROBO".

Pos.	Code	(I) Descrizione	(GB) Description	(F) Description	(D) Beschreibung	(E) Descripción
1	BMAM 4567	Ancoraggio motore.	<i>Motor anchoring</i>	Ancrage moteur	<i>Motorverankerung</i>	Anclaje motor.
2	BMBM 4567	Base motore alluminio	<i>Aluminium motor base</i>	Base moteur aluminium	<i>Grundgestell Motor Al.</i>	Base motor aluminio.
3	BMFP 4567	Flangia esterna di prot.	<i>External protection flange</i>	Flasque externe de protection	<i>Externer Schutzflansch</i>	Brida exterior de protección.
4	BPBS 4540	Base scatola per centr.	<i>Base of central unit box</i>	Base boîtier pour centrale	<i>Gehäuse für Steuereinheit</i>	Base caja para central.
5		Coperchio motor.	<i>Motor cover</i>	Couvercle motoréducteur	<i>Motordeckel</i>	Tapa motor
6	BPCO2 4540	Coperchio scat. centrale.	<i>Central unit box cover</i>	Couvercle boîtier centrale	<i>Deckel Gehäuse</i>	Tapa caja central.
7	BPMS 4540	Sblocco	<i>Release</i>	Débloccage	<i>Entblockung</i>	Desbloqueo
8	CM-B 1630	Chiave con cil.	<i>Key with barrel</i>	Clé avec cylindre	<i>Schlüssel mit Zylinder</i>	Llave con cil.
9	G8X30 5123	Grani a taglio 8x40 Zn.	<i>Slot grub screws</i>	Goujon à fente 8x40Zn	<i>Schneidbolzen 8x40Zn</i>	Espigas de corte 8x40
10	MICROI 1617	Microinterruttore	<i>Microswitch</i>	Microinterrupteur	<i>Mikroschalter</i>	Microinterruptor
11	MO-B 2640	Molla di sblocco	<i>Release spring</i>	Ressort de déblocage	<i>Entblockungsfeder</i>	Resorte de desbloqueo
12	MO-D 2640	Molla per fincorsa.	<i>Stroke end spring</i>	Ressort de fin de course	<i>Feder Anschlag</i>	Resorte para fin de carrera
13	MO-E 2640	Molla spingi frizione	<i>Clutch push spring</i>	Ressort embrayage	<i>Druckfeder Kupplung</i>	Resorte del embrague
14	PECR62A 4670	Rotore motore	<i>Motor rotor</i>	Rotor moteur	<i>Rotor Motor</i>	Rotor motor
15	PEDS62 4650	Statore	<i>Stator</i>	Stator	<i>Stator</i>	Estator
16	PMCBR2	Bronzina autolubrificata	<i>Self-lubricating bearing</i>	Douille autolubrifiée	<i>Selbstsch. Bronzelager</i>	Casquillo autolubricado
17	PMCSE25	Anello seeger ø 25	<i>Circlip</i>	Bague seeger ø 25	<i>Seegerring Ø 25</i>	Anillo seeger ø 25
18	PMCS6 4630	Spina elastica	<i>Spring pin</i>	Cheville élastique	<i>Elastischer Stecker</i>	Pasador hendido
19	PMCU3 4630	Cuscinetto 6005	<i>Ball bearing</i>	Roulement 6005	<i>Lager 6005</i>	Cojinete 6005
20	PMCU4 4630	Cuscinetto 6203	<i>Ball bearing</i>	Roulement 6203	<i>Lager 6203</i>	Cojinete 6203
21	PMCU5 4630	Cuscinetto 6204	<i>Ball bearing</i>	Roulement 6204	<i>Lager 6204</i>	Cojinete 6204
22	PMC108 4630	Chiavetta acc. 10x8x40.	<i>Steel key</i>	Clavette acier 10x8x40	<i>Stahlschlüssel 10x8x40</i>	Chaveta de acero 10x8x40
23	PMC66A 4630	Chiavetta acciaio 6x6x45.	<i>Steel key</i>	Clavette acier 6x6x45	<i>Stahlschlüssel 6x6x45</i>	Chaveta de acero 6x6x45
24	PMC87A 4630	Chiavetta acciaio 8x7x15.	<i>Steel key</i>	Clavette acier 8x7x15	<i>Stahlschlüssel 8x7x15</i>	Chaveta de acero 8x7x15
25		Albero condotto.	<i>Driven shaft</i>	Arbre mené	<i>Welle Leitung</i>	Eje conducido
26		Albero motore.	<i>Drive shaft</i>	Arbre moteur	<i>Motorwelle</i>	Eje motor
27	PMDDF 4610	Disco frizione ferodo	<i>Lining clutch disc</i>	Disque embr. ferodo	<i>Kupplung. Bremsbelag</i>	Disco del embrague
28	PMDDFS 4610	Disco spingi frizione	<i>Clutch push disc</i>	Disque embrayage	<i>Druckscheibe Kupplung</i>	Disco de embrague
29	PMDPA1 4610	Piastra di ancoraggio	<i>Anchoring plate</i>	Plaque d'ancrage	<i>Verankerungsplatte</i>	Placa de anclaje
30	PMDPC 4610	Pignone cremagliera zn.	<i>Pinion for rack</i>	Pignon pour crémaillère	<i>Ritzel für Zahnstange.</i>	Piñón para cremallera
31		Ruota condotta.	<i>Driven wheel</i>	Roue menée	<i>Rad Leitung</i>	Rueda conducida
32		Vite senza fine.	<i>Worm screw</i>	Vis sans fin	<i>Endlosschraube</i>	Tornillo sin fin
33	PMPS2 4610	Perno di sblocco	<i>Release pin</i>	Pivot de déblocage	<i>Entblockungsknauf</i>	Perno de desbloqueo
34	V5X70 5102	Vite 5x70 zincata	<i>Galvanized screw</i>	Vis 5x70 zinguée	<i>Schraube 5x70 verzinkt</i>	Tornillo 5x70 cincado
35	V8X40 5102	Vite 8x40 zincata	<i>Galvanized screw</i>	Vis 8x40 zinguée	<i>Schraube 8x40 verzinkt</i>	Tornillo 8x40 cincado
36		Scheda comando	<i>Control card</i>	Carte commande	<i>Steuerungsplatine</i>	Tarjeta de mando
37		Condensatore	<i>Capacitor</i>	Condensateur	<i>Kondensator</i>	Condensador
38		Distanziale	<i>Spacer</i>	Entretoise	<i>Distanzstück</i>	Separador
39		Trasformatore	<i>Transformer</i>	Transformateur	<i>Transformator</i>	Transformador
40	PMD 0074 4610	Supporto trasformatore	<i>Transformer support</i>	Support transformateur	<i>Transformatorhalterung</i>	Soporte transformador
41	ROA 10	Motore 24 dc	<i>24 V dc motor</i>	Moteur 24 V.c.c.	<i>24 V gs Motor</i>	Motor 24 V CC
42	076 - B 8001	Scheda encoder	<i>Encoder card</i>	Carte codeur	<i>Encoderkarte</i>	Tarjeta encoder
43/44	BPSE 4540	Supporto encoder	<i>Encoder support</i>	Support codeur	<i>Encoderhalterung</i>	Soporte encoder
45	RF8 5101	Rivetto filettato	<i>Threaded rivet</i>	Rivet fileté	<i>Niete mit gewinde</i>	Remache de rosca
46	PMCAC1 4630	Anello compensatore	<i>Compensator ring</i>	Bague compensatrice	<i>Ausgleichsring</i>	Anillo compensador
47	V2.9X16 5101	Vite autofil. 2.9x16	<i>2.9x16 screw</i>	Vis 2.9x16	<i>Schraube 2.9x16</i>	Tornillo 2.9x16
48	MPFB1 2601	Fascetta	<i>Clamp</i>	Collier de serrage	<i>Schelle</i>	Abrazadera
49	EMRO 4870	Etichetta morsettiara	<i>Terminal board label</i>	Etiquette bornier	<i>Klemmenbrettkit</i>	Etiqueta
50	V4.8X22 5101	Vite autofil. 4.8x22	<i>4.8x22 screw</i>	Vis 4.8x22	<i>Schraube 4.8x22</i>	Tornillo 4.8x22
51	V2.9X19 5101	Vite autofil. 2.9x19	<i>2.9x19 screw</i>	Vis 2.9x19	<i>Schraube 2.9x19</i>	Tornillo 2.9x19
52	V4.2X9.5 5101	Vite autofil. 4.2x9.5	<i>4.2x9.5 screw</i>	Vis 4.2x9.5	<i>Schraube 4.2x9.5</i>	Tornillo 4.2x9.5
53	CT200 5320	Cablaggio terra	<i>Earth wiring</i>	Câblage mise à la terre	<i>Erdverdrahtung</i>	Cableado tierra
54	PMCSS 4630	Spina sblocco 4x55	<i>Robo end dowel 4x55</i>	Prise d'écoulement	<i>Mündungsstift 4x55</i>	Clavija de desbl. 4x55
55	V4X5 5102	Vite M4x5	<i>4x5 screw</i>	Vis 4x5	<i>Schraube 4x5</i>	Tornillo 4x5
56	GOR-L 5501	Guarnizione paraolio	<i>Splash guard seal</i>	Vis Garniture pare-huile	<i>Öabdichtung</i>	Guarnicion sello de aceieti
57	GOR9 5501	Gommino OR	<i>O-Ring</i>	Joint OR	<i>O-Ring</i>	Junta torica
58	V6X12B 5102	Vite trilobata 6x12	<i>6x12 screw</i>	Vis 6x12	<i>Schraube 6x12</i>	Tornillo 6x12
59	V4.2X9.5 5101	Vite auofil. 4.2x9.5	<i>4.2x9.5 screw</i>	Vis 4.2x9.5	<i>Schraube 4.2x9.5</i>	Tornillo 4.2x9.5
60	PMCAC 4630	Anello compensatore	<i>Compensator ring</i>	Bague compensatrice	<i>Ausgleichsring</i>	Anillo compensador
61	CGU6A 5310	Guaina PVC	<i>PVC sheath</i>	Gaine PVC	<i>PVC Mantel</i>	Vaina de PVC
62	C3VF 2015	Connettore Alex	<i>Alex connector</i>	Connecteur Alex	<i>Alex verbindert1</i>	Connector Alex
63	ERO1000 4870	Etichetta motoriduttore	<i>Gearmotor label</i>	Etiquette motoréducteur	<i>Getriebemoretikett</i>	Etiqueta motorreductor
64	V2.9X9.5-A 5101	Vite autofil. 2.9x9.5	<i>2.9x9.5 screw</i>	Vis 2.9x9.5	<i>Schraube 2.9x9.5</i>	Tornillo 2.9x9.5
65	MMCOI 2620	Occhiello isolato	<i>Insulated slot</i>	Oeillet isolé	<i>Schlitz</i>	Argolla aislada
66	V4.2X13 5101	Vite autofil. 4.2x13	<i>4.2x13 screw</i>	Vis 4.2x13	<i>Schraube 4.2x13</i>	Tornillo 4.2x13
67	D8-G 5110	Dado M8	<i>M8 nut</i>	Ecrou M6	<i>Mutter M8</i>	Tuerca M8
68	RO8 5120	Rondella ø8	<i>D8 Washer</i>	Rondelle D8	<i>Unterlegscheibe D8</i>	Arandela D8
69	RO8A 5120	Rondella spaccata ø8	<i>D8 Split washer</i>	Rondelle fendue D8	<i>Unterlegscheibe mit Öffnung D8</i>	Arandela Grower D8
70	MPFB3 2601	Fascetta	<i>Clamp</i>	Collier de serrage	<i>Schelle</i>	Abrazadera
71	BPC 4540	Copriforo	<i>Hole cover</i>	Cache-trou	<i>Lochabdeckung</i>	Tapa para agujero
72	CFCS 5320	Cabl. Micro di sicurezza	<i>Safety microswitch wiring</i>	Câblage du micro. de séc.	<i>Verdrahtung des Sicher.</i>	Cablado de seguridad
73	V4.2x9.5A 5101	Vite autofil. 4.2x9.5	<i>4.2x9.5 screw</i>	Vis 4.2x9.5	<i>Schraube 4.2x9.5</i>	Tornillo 4.2x9.5
74	V4.8x13 5101	Vite autofil. 4.8x13	<i>4.8x13 screw</i>	Vis 4.8x13	<i>Schraube 4.8x13</i>	Tornillo 4.8x13
75	PMDGRF 4610	Grano di regolazione	<i>Adjustment dowel</i>	Goujon de réglage	<i>Verstellstift</i>	Tornillo sin cabeza de regulacion
76	GOR-H 5501	Guarnizione paraolio	<i>Splash guard seal</i>	Guarniture pare-huile	<i>Öabdichtung</i>	Guarnicion sello de aceieti

## IMPORTANTE / IMPORTANT

Compilare ad installazione avvenuta e trattenere ad uso garanzia.  
To be completed after installation and kept for use as a warranty

### Dati cliente / Client data

Nome e cognome .....  
Name and surname

Telefono .....  
Telephone

Indirizzo .....  
Address

Apparecchiatura tipo .....  
Appliance type

Matricola .....  
No. Code

Data di installazione .....  
Installation date

Termine garanzia .....  
Warranty expiry date

Installatore .....  
Installer

Ditta .....  
Messrs

Indirizzo .....  
Address

Telefono .....  
Telephone

### Descrizione materiale installato / Description of the components installed

Centrale di comando Control box	Radio Radio	Dispositivi di sicurezza Safety devices	Note Notes

### Controlli periodici / Periodical check-ups

Data / Date ..... Descrizione / Description.....  
Data / Date ..... Descrizione / Description.....  
Data / Date ..... Descrizione / Description.....  
Data / Date ..... Descrizione / Description.....

### Da compilare in caso di anomalia (inviare fotocopia della pagina allegandola all'attuatore in riparazione)

To fill in case of defect (send copy of the page enclosed with the actuator to be repaired)

Difetto segnalato / Defect .....

#### Parte riservata alla NICE spa per comunicazioni al cliente

#### Space reserved for NICE spa to communicate with the Clients

Data registrazione ..... Data riparazione..... N. Riparazione .....  
Date of registration ..... Repair date ..... Repair number

Parti sostituite .....  
Parts replaced

Note / Note..... Firma tecnico / Technician signature

A termini di legge ci riserviamo la proprietà di questo manuale con divieto di riprodurlo o di renderlo comunque noto a terzi o a ditte concorrenti senza nostra autorizzazione.



COMPANY  
WITH QUALITY SYSTEM  
CERTIFIED BY DNV  
ISO 9001

#### Nice SpA

Oderzo TV Italia  
Via Pezza Alta, 13 Z.I. Rustignè  
Tel. +39.0422.85.38.38  
Fax +39.0422.85.35.85  
info@niceforyou.com

#### Nice Belgium

Leuven (Heverlee) B  
Tel. +32.(0)16.38.69.00  
Fax +32.(0)16.38.69.01  
nice.belgium@belgacom.net

#### Nice España Madrid E

Tel. +34.9.16.16.33.00  
Fax +34.9.16.16.30.10  
kamarautom@nexo.es

#### Nice France Buchelay F

Tel. +33.(0)1.30.33.95.95  
Fax +33.(0)1.30.33.95.96  
info@nicefrance.fr

#### Nice Polska Pruszków PL

Tel. +48.22.728.33.22  
Fax +48.22.728.25.10  
nice@nice.com.pl

www.niceforyou.com

100% papel reciclado

100% Altpapier

papier recycle 100%

recycled paper 100%

carta riciclata 100%

REV.009

ISTRO 4865